

ČSN 42 5710:78

Odpovídající normy:

DIN: 2440:78
 TDP: ČSN 42 0142:78 - pro svařované trubky
 Zinkování: EN 10240 – Al
 Jakost: 11343.0

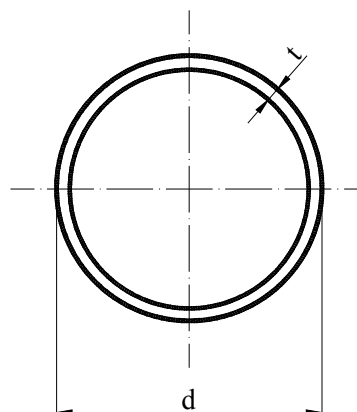

Js		d _{max}	d _{min}	Tloušťka t	Hmotnost [kg/m] bez nátrubku
[mm]	[palce]				
6'	1/8	10,6	9,8	2,00	0,41
8'	1/4	14,0	13,2	2,35	0,65
10	3/8	17,5	16,7	2,35	0,85
15	1/2	21,8	21,0	2,65	1,22
20	3/4	27,3	26,5	2,65	1,58
25	1	34,2	33,3	3,25	2,44
32	1 1/4	42,9	42,0	3,25	3,14
40	1 1/2	48,8	47,9	3,25	3,61
50	2	60,8	59,7	3,65	5,10
65	2 1/2	76,6	75,3	3,65	6,51
80	3	89,5	88,0	4,05	8,47
(90)	3 1/2	102,1	100,4	4,05	9,72
100	4	115,0	113,1	4,50	12,10
125	5	140,8	138,5	4,85	16,20
150	6	166,5	163,9	4,85	19,20

* jen bežešvé

Označení	Úprava konců
-	bez závitů a náhubků (případně s nátrubky)
N	se závitů na obou koncích a s 1 nátrubkem
Z	se závitů na obou koncích a bez nátrubku